

Gebruikershandleiding



Je blijft fietsen |

KONINKLIJKE
Gazelle



Gefeliciteerd met uw nieuwe Gazelle-fiets!

Met uw nieuwe Gazelle heeft u zich verzekerd van duizenden kilometers ontspannen en onbezorgd fietsplezier. Al sinds de eerste fiets die Gazelle in 1892 produceerde staan uw comfort en veiligheid bij Gazelle voorop. Gazelle heeft als eerste fietsmerk in Nederland het ISO 9001-2000 certificaat voor haar kwaliteits-systeem ontvangen.

Uw Gazelle-fiets is uiteraard met de grootst mogelijke zorgvuldigheid ontworpen en geproduceerd, met gebruik van hoogwaardige en duurzame materialen. Gazelle biedt u dan ook een langdurige garantie. U vindt onze garantievoorwaarden in de handleiding Veiligheid & Garantie (zie www.gazelle.nl/service/handleidingen).

Om optimaal van uw nieuwe fiets te kunnen blijven genieten is het belangrijk haar goed te onderhouden en regelmatig te laten controleren door uw Gazelle-specialist. In dit boekje leest u hoe u dat het beste kunt doen, en hoe u eventuele kleine reparaties zelf kunt verrichten. Ook vindt u alle informatie die u nodig heeft om uw fiets exact op uw maat en wensen af te stellen.

Wij raden u dan ook aan deze gebruikershandleiding goed door te lezen en zorgvuldig te bewaren. Uw Gazelle-specialist is altijd bereid u met raad en daad bij te staan.

Wij wensen u veel fietsplezier!

Koninklijke Gazelle N.V.

Inhoudsopgave

Algemene informatie	5	8. Kettingkast	30
1. Het stuur		9. Trapas, cranks en pedalen	
1.1 Afstelling	7	9.1 Onderhoud	32
1.2 Onderhoud	9	9.2 Reparaties	32
1.3 Veiligheid & reparaties	9		
2. Handvatten	10	10. Fietsstandaard	33
3. Voorvork- & balhoofdvering		11. Wielen	
3.1 Instellen	11	11.1 Afstelling	34
3.2 Onderhoud	12	11.2 Reparaties	34
		11.3 Verwijderen wiel	34
4. Verlichting		12. Banden	
4.1 Bediening	13	12.1 onderhoud	37
4.2 Reparaties	15	12.2 Reparaties	38
5. Remmen		13. Zadel	40
5.1 Afstelling	18	14. Frame	42
5.2 Onderhoud & reparaties	18	15. Elektrische fietsen	43
6. Versnellingen		16. Kinderzitjes	44
6.1 Afstelling versnellingsnaaf	22	17. Vervoer op de auto	44
6.2 Onderhoud van de naafversnelling	24	18. Accessoires	45
6.3 Bediening van de derailleur- versnelling	24	19. Diefstalpreventie	45
6.4 Afstelling van de derailleur	24	20. Benaming onderdelen	46
6.5 Onderhoud van de derailleur	25		
7. Ketting en beltdrive		21. Tabellen	
7.1 Afstelling: spannen van de ketting	27	21.1 Aanhaalmomenten	48
7.2 Onderhoud	28	21.2 Afgelegde afstand per omwenteling	48
7.3 Reparaties	28	21.3 Versnellingsbereik NuVinci	49
7.4 Afstelling beltdrive	28		
7.5 Onderhoud beltdrive	29	22 Contactgegevens	50
		Tenslotte	51
		Disclaimer	51

Algemene informatie

Het is raadzaam om uw fiets regelmatig door uw Gazelle-specialist te laten controleren. Wij adviseren om circa zes weken tot uiterlijk drie maanden na de ingebruikname van uw fiets een eerste servicebeurt te laten uitvoeren. Vervolgens is het gewenst de fiets één keer per jaar voor een servicebeurt bij uw Gazelle-specialist aan te bieden. Er wordt dan bijvoorbeeld gekeken of de spanning van de spaken nog in orde is en gecontroleerd of er speling zit in de naven, de trapas of het balhoofd.

Voelt u tijdens het fietsen speling dan kunt u het beste direct naar uw Gazelle-specialist gaan. Als u te lang met mankementen doorfietst, kunnen de problemen verergeren en uiteindelijk zorgen voor schade. Door uw fiets regelmatig af te laten stellen en te laten controleren voorkomt u hoge reparatiekosten.

Uiteraard kunnen wij ons voorstellen dat u ook zelf het een en ander wilt doen aan onderhoud of kleine reparaties. In deze gebruikershandleiding vindt u uitleg over hoe u uw fiets onderhoudt, afstelt en repareert. Komt u er zelf niet uit of twijfelt u over de juiste handelingen, wendt u zich dan tot uw Gazelle-specialist. Verkeerd uitgevoerde onderhouds-, reparatie- en afstellingszaken kunnen leiden tot defecten.

Let op

- Bouten, schroeven en moeren moeten worden vastgedraaid volgens voorgeschreven aanhaalmomenten. Draait u deze te hard aan dan kan dit leiden tot scheuren en breuken! In hoofdstuk 21, tabel 1 vindt u een overzicht van alle voorgeschreven aanhaalmomenten.
- Reinig uw fiets NOOIT met een hogedrukreiniger. Doet u dit wel dan kan het vet en/of de olie uit onderdelen weggespoten worden, met als mogelijk resultaat roest of ernstige beschadigingen.
- Niet elk fietstype is voor elk terrein geschikt. Fietsen zijn niet bedoeld voor extreme belastingen zoals springen of rijden over trappen. Trekkingfietsen kunnen op verharde wegen en in het verkeer worden gebruikt. Zij zijn tevens geschikt voor gebruik op licht terrein, zoals veldwegen. Stads-, toer- en kinderfietsen kunnen in het verkeer en op verharde wegen gebruikt worden. De fabrikant en de Gazelle-specialist zijn niet aansprakelijk voor een niet-reglementair gebruik van de fiets, met name het niet naleven van veiligheidsrichtlijnen, en de hieruit ontstane schade.
- Pas op dat losse kleding, sjaals, veters etc. niet tussen bewegende delen zoals de spaken of de pedalen klem komen te zitten.
- Zoals alle mechanische systemen is een fiets onderhevig aan slijtage. De diverse onderdelen kunnen verschillend reageren op slijtage. Intensiever gebruik zal de levensduur van bepaalde onderdelen verkorten.
- Voor extra veiligheid is het aan te raden een fietshelm te gebruiken. Houd in elk geval rekening met de nationale regels en normen voor het gebruik van een helm.
- Neem altijd de lokale en nationale verkeersregels in acht die van toepassing zijn in het land waar u de fiets gaat gebruiken.

1. Het stuur

1.1 Afstelling

De hoogte van het stuur bepaalt onder meer de druk op uw handen en de houding van uw rug, en heeft daarom veel invloed op uw rijcomfort. Gazelle-fietsen zijn uitgerust met verschillende soorten sturen. Uiteraard kunt u deze allemaal naar wens in hoogte verstellen.

Let op

- Als u het stuur in hoogte verstelt, zorg er dan voor dat de veiligheidsaanduiding **MAX** op de stuurpen niet zichtbaar is (zie afb. 1). Is deze wel zichtbaar dan staat het stuur te hoog. Bij de Switch stuurpen dient de binnenbalhoofdbuis minimaal tot de aangegeven min/insert-markering te lopen.
- Voorkom ongelukken, verstel de stuurpen niet tijdens het rijden!

Switch en Switch SL

De hoogte van de Switch stuurpen is op twee manieren te veranderen: door het kantelen van het stuur, of door het omhoog zetten van de stuurpen zelf.

Wilt u de stuurpen zelf in hoogte verstellen? De reguliere Switch (afb. 2 t/m 3) draait u met een 6 mm inbussleutel de bout (C) los. Deze bout wordt zichtbaar als u de hendel omhoog haalt. Om de Switch SL (afb. 4) stuurpen in hoogte te verstellen draait u de boutjes (D) los met een 5 mm inbussleutel. Nu kunt u de stuurpen verstellen. Draai vervolgens de boutjes (D) weer vast.

Het gemakkelijkst is het verstellen door middel van het kantelsysteem; u heeft hiervoor geen gereedschap nodig. Trek eerst de veiligheidsschuif (afb. 2, A) bovenop het stuur naar beneden. Haal vervolgens de volledige hendel (afb. 3, B) omhoog. U kunt nu het stuur op de gewenste hoogte kantelen. Het stuur zit vast op het moment dat u de hendel weer naar beneden duwt.

Magix en Smica (verstelbaar)

Bij de Magix en Smica stuurpen (zie afb. 5) is de stuurvoorbouw rechtstreeks op de binnenbalhoofdbuis



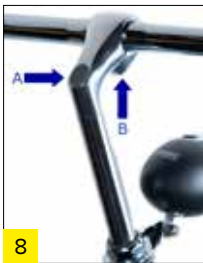

(dit is de buis die aan de voorvork vast zit) gemonteerd. U verstelt het stuur in hoogte middels de bouten **(A)**. Door de bout **(B)** los te draaien kan de hoek van de voorbouw en daarmee de hoogte van het stuur worden ingesteld. Tot slot kunt u de stuurbocht zelf kantelen. Hiertoe draait u de bout **(C)** los. Heeft u een Smica stuurpen dan kunt u de bouten losdraaien met een 5 mm inbussleutel, bij de Magix is dit een 6 mm inbus.

Shuttle en New Shuttle

Om de hoogte van de (New) Shuttle stuurpen (zie afb. 6) te verstellen dient u als eerste het dopje van de pen te lichten. Vervolgens kunt u de voorbouw zo verdraaien dat de bout **(A)** zichtbaar wordt. Deze draait u los met een lange inbussleutel (6 mm), waarna u de hoogte van het stuur naar de gewenste hoogte kunt aanpassen. Zet daarna de bout weer stevig vast. Met de bout **(B)** verstelt u de positie van de voorbouw en met de bout **(C)** de stuurbocht. Ook hiervoor gebruikt u een 6 mm inbussleutel.

Stuurpen CQS-JM3358-2

Middels de bout (afb. 7, A) bovenop de stuurpen kunt u de hoogte van de stuurpen wijzigen. Om de voorbouw aan te passen draait u bout **(B)** los. Wilt u de stuurbocht zelf kantelen, dan doet u dit middels de bout **(C)**. Voor alle bouten gebruikt u een 6 mm inbussleutel.

Vaste stuurpen

Om de stuurpen zelf in hoogte te verstellen draait u de bout **(A)** met een 6 mm inbussleutel een paar slagen los (zie afb. 8 en 9). Vervolgens geeft u met een (rubberen) hamer een paar klapjes op de bout. U kunt het stuur nu op de door u gewenste hoogte plaatsen door een draaiende heen en weer beweging. Zet daarna de bout weer stevig vast. U kunt door middel van de klembout **(B)** de stand van de stuurbocht aanpassen.

Stuurblokkering

Op diverse Gazelle modellen zit een stuurblokkering. Deze zorgt ervoor dat het stuur niet kan omklappen. U activeert de stuurblokkering door de zwarte ring linksom (tegen de klok in) te verdraaien (zie afb. 10). Op de aluminium ring geven de pijlen en de hangslot-icoontjes de draai-richting aan. Wanneer het stuur geblokkeerd is ziet u een

rode band. Rijdt u onverhoopt weg terwijl het stuur nog geblokkeerd is, dan kunt u het stuur nog wel verdraaien zodat er geen ongelukken gebeuren. U hoort een ratelend geluid, bedoeld om u erop te attenderen dat u het stuurslot nog vast heeft staan. U deblokkeert het stuurslot door de zwarte ring rechtsom te draaien (met de klok mee), waarna er weer normaal gestuurd kan worden.

1.2 Onderhoud

De stuurpen en het balhoofd moeten eens in de zoveel tijd gesmeerd worden. Merkt u dat het stuur stroef loopt, kraakt of anderszins niet naar behoren functioneert, dan moet deze mogelijk weer gesmeerd worden. U kunt hiervoor bij uw Gazelle-specialist terecht.

1.3 Veiligheid & reparaties

Na langdurig gebruik kan het gebeuren dat het stuur een beetje los komt te zitten. Bezoek in dat geval uw Gazelle-specialist. Die beschikt over de kennis en het gereedschap om dit probleem direct te verhelpen. Mocht u onverhoopt ten val komen, en daarbij het stuur verbuigen of beschadigen, dan moet het stuur worden vervangen. Het terugbuigen van het stuur kan ertoe leiden dat het breekt. Diepe krassen in aluminium sturen geven risico op stuurbreuk. Ook dan dient het stuur vervangen te worden.

2. Handvatten

Om te voorkomen dat handvatten los gaan zitten heeft Gazelle handvatten ontwikkeld die met een boutje (zie afb. 11 en 12) vastgezet kunnen worden.

Wanneer u het prettig vindt uw handvatten iets over de stuurbocht te verdraaien dient u bout (A) eerst iets los te draaien met een 4 mm inbussleutel. Na het instellen in de gewenste positie zet u het handvat weer vast door het boutje aan te draaien.



3. Vering voorvork/ balhoofd

Sommige Gazelle-fietsen zijn voorzien van een voorvork met vering. Er zijn twee soorten vering: voorvorkvering en binnenbalhoofdvering. Hier leest u hoe u beide in kunt stellen. Bij de voorvorkvering bevindt het veringsmechanisme zich in de poten van de voorvork; heeft u een binnenbalhoofdvering dan is het veringsmechanisme geïntegreerd in de binnenbalhoofdbuis.

3.1 Instellen

Voorvorkvering

De stugheid van de vering van de voorvork stelt u in met de draaiknop (afb. 13, A) op de voorvork. Om de vering stijver te maken draait u rechtsonder; door linksom te draaien maakt u de vering zachter. Let erop dat de veren aan beide kanten dezelfde spanning hebben. Indien nodig kunt u hiertoe de vering aan beide kanten eerst naar het nulpunt draaien. Als u er vervolgens op toe ziet dat u de beide zijden evenveel slagen draait dan weet u zeker dat de beide veren een gelijke spanning hebben.

Binnenbalhoofdvering

De stugheid van de vering stelt u in middels het boutje onder de balhoofdbuis, tussen de twee vorkpoten (zie afb. 15). Door rechtsonder te draaien maakt u de vering stijver; om de vering zachter te maken draait u linksom. Wanneer u de binnenbalhoofdvering wilt afstellen dient u als eerste de rubberen hoes naar beneden te schuiven om het aanpassingssysteem te onthullen (zie afb. 14). Draai de moeren (A) los met een steeksleutel 14. Draai de 4 schroeven (B) vast met een 6 mm inbussleutel om speling te verwijderen. Draai elk tegenoverliggend paar schroeven (B) tezamen vast. Herhaal tot alle speling weg is. Mochten de schroeven (B) juist te vast zitten, draai ze dan beurtelings los om overmatige wrijving te verwijderen. Zorg ervoor dat u de 4 schroeven (B) gelijkmatig vastzet. De vork is correct afgesteld als er geen speling is maar de vork wel soepel beweegt. Draai alle moeren (A) vast om te voorkomen dat





de bouten los kunnen raken. Plaats de rubberen hoes weer terug om de vork af te sluiten.

Controleer de beweging van de vork nu. Als het goed is, is de verticale beweging soepel en is er geen speling zijwaarts of van voor naar achteren. Als aan een van deze criteria niet wordt voldaan, herhaal dan het volledige proces zo vaak als nodig is om een soepele beweging zonder speling te bereiken.

3.2 Onderhoud

Door de verende beweging kan er vuil en vocht in het mechanisme terechtkomen, waardoor de werking vermindert. Daarom dient de vering regelmatig, ook onder de rubbers, gereinigd te worden. U kunt de vering het beste met een vochtige, zachte borstel schoonhouden. Na het reinigen dient het veringsmechanisme opnieuw van teflonhoudende olie voorzien te worden.

Om de voorvork zelf te smeren moet deze uit elkaar worden gehaald. Dit is specialistisch werk! Wendt u zich daarom tot uw Gazelle-specialist; hij heeft de expertise in huis die nodig is om dit karwei correct uit te voeren.

4. Verlichting

Om als fietser veilig aan het verkeer deel te kunnen nemen is het van groot belang dat u door andere weggebruikers wordt opgemerkt. In dit hoofdstuk leest u alles over de werking van de verschillende types verlichting die u op uw Gazelle-fiets kunt aantreffen.

4.1 Bediening

Koplamp

De meeste koplampen worden aangedreven met een naafdynamo. Alleen de Trelock LS 330 en de Spanninga Swingo koplamp worden van stroom voorzien door een batterij.

De Tung Lin werkt via een banddynamo; deze dient u eerst tegen de fietsband aan te klikken.

De Gazelle-koplampen schakelt u aan via de aan-uit-, schuif- of draaiknop (A). **Zie afbeelding 16 t/m 24** voor een overzicht van alle koplampen en de locatie van de aan-uitschakelaar. Wanneer u eenmaal op de schakelaar (A) drukt schakelt u de verlichting in; druk nogmaals om de verlichting volledig uit te schakelen. De Busch & Müller koplamp (afb. 25, zie volgende bladzijde) beschikt niet over een aan-uitschakelaar: deze bedient u via de display van de e-bike.



16 AXA Blue Line



17 FenderVision



18 LightVision



19 Fenderlight



20 AXA Pico 30



21 Spanninga Smart Move Retro



22 Tung Lin



23 Spanninga Swingo



24 Trelock LS330



25 Busch&Muller Lumotec IQ Cyo

Heeft u een Trelock LS 330 koplamp? Dan beschikt uw lamp over drie standen. Druk eenmaal om de lamp in te schakelen; druk tweemaal voor de knipperlichtfunctie en driemaal om de lamp uit te zetten.

Bij de meeste koplampen kunt u simpelweg de lamp bewegen om de lichtstraal te richten. Heeft u een fiets met Gazelle FenderVision-koplamp, dan kunt u de positie van de koplamp c.q. lichtstraal veranderen met het zwarte schuifje aan de linkerzijde. In de Tung Lin koplamp ziet u twee peertjes zitten; de tweede is een reservelamp.



26 Spanninga O-GUARD

Verlichting achter

De nieuwste generatie Gazelle-achterlichten is ontworpen om lang te blijven branden. De gebruikte ledlampjes gebruiken maar weinig energie en hebben een zeer lange levensduur. Door het gebruik van batterijen bij de achterlichten behoren problemen met de bedrading bovendien definitief tot het verleden. U schakelt de verlichting achter aan via de knop (A) (afb. 26 t/m 33). Beschikt u over een Hermans, SlimVision of AXA Riff achterlicht dan heeft u drie standen: aan, auto en uit:

Aan: hiermee kunt u het achterlicht altijd laten branden. Dit kan van belang zijn bij bijvoorbeeld mistig weer waarbij



27 Spanninga Brasa



28 AXA Riff



29 Gazelle SoloVision



30 Gazelle LED XB & Gazelle nr. 7



31 BE Vision & SlimVision



32 AXA Spark



33 Hermans/Racktime

een brandend achterlicht gewenst is, terwijl er nog teveel licht is om de automaat in te schakelen.

Auto: in deze stand schakelt het achterlicht automatisch aan wanneer het donker wordt en de fiets in beweging komt. Wanneer u weer stil gaat staan, bijvoorbeeld bij een verkeerslicht of aan het einde van uw rit, dan blijft het achterlicht nog 1 minuut doorbranden (standlichtfunctie).

Uit: hiermee schakelt u het achterlicht altijd geheel uit. Handig wanneer u uw fiets op een drager aan de auto vervoert: in die omstandigheden is het inschakelen van de lamp niet gewenst omdat u hiermee mogelijk andere weggebruikers hindert.

U kiest de stand via de schuifknop of door het aantal keer drukken (1x is aan, 2x is auto, 3x is uit). Bij het Hermans achterlicht ziet u een geel ledje op de reflector branden als u de auto stand heeft ingeschakeld.

De overige achterlichten (Spanning Brasa, Gazelle BE Vision, Axa Spark, en Gazelle nr. 7) hebben alleen een aan- en uitstand, te bedienen via de knop **(A)**. Heeft u de Spanning Brasa lamp? Op deze lamp zit een indicator. Wanneer uw batterijen nog een restcapaciteit van 6 uur (of minder) over hebben wordt de indicator rood.

4.2 Reparaties

Voorverlichting

Mocht de verlichting niet werken, dan zit het probleem mogelijk in de bedrading. Er kan sprake zijn van een kabelbreuk, of de verbindingen kunnen los zijn komen te zitten. Controleer als eerste de dynamo aansluiting: zit de kabel goed op de dynamo aangesloten? Kijk vervolgens de aansluiting van de kabel op de lamp na. Wanneer beide aansluitingen in orde lijken, is de kabel wellicht gebroken; in dat geval zal de kabel vervangen moeten worden. U kunt zich hiervoor wenden tot uw Gazelle-specialist.

Beschikt u over een Trelock LS 330 of Spanninga Swingo koplamp? Dan dient u mogelijk de batterij te vervangen. Heeft u een Trelock LS 330 koplamp (zie afb. 34 en 35)



34 Trelock LS330



35 Trelock LS330



36 Spanninga Swingo

dan doet u dit als volgt: druk **(B)** in en schuif de lamp van de houder af. Onderaan de losgekoppelde lamp vindt u een rode knop **(C)**; schuif deze knop naar voren. Nu kunt u het kapje van de lamp af schuiven en de batterijen vervangen.

Heeft u een Spanninga Swingo koplamp **(zie afb. 36 en 37)**? Om de batterij te vervangen dient u het glaasje van de lamp los te klikken met een muntje bij de inkeping **(B)**



37 Spanninga Swingo

Zijn de kabels en/of de batterijen in orde maar brandt de ledverlichting nog niet, dan kan de storing in de elektronica zitten. Ook kan het zijn dat het lampje is doorgebrand. Uw Gazelle-specialist kan dit voor u nakijken en indien nodig de defecte onderdelen vervangen.

Achterlicht

De achterlichten van Gazelle-fietsen zijn voorzien van ledlampjes met een zeer lange levensduur. Mocht uw licht het toch niet doen, dan zijn waarschijnlijk de batterijen aan vernieuwing toe.

Bij de Hermans, Spanninga Brasa, SlimVision, BE Vision, Gazelle LED XB, Gazelle nr. 7, en Solo Vision achterlichten dient u de schroefjes **(B)** los te draaien **(zie afb. 38 t/m 47)**.



38 Hermans geïntegreerd in drager



40 Spanninga Brasa



42 BE Vision & SlimVision



39 Hermans/Racktime



41 Spanninga Brasa



43 BE Vision & SlimVision

Vervolgens kunt u de kap of slede verwijderen waarna u de batterijen kunt vervangen. Let op: bij de Solo Vision en de AXA Riff bevindt de schroef zich achter de aan-uitschuifknop; de schroef is zichtbaar als de lamp uit staat.

Heeft u een AXA Spark of Spanninga O-GUARD achterlicht (zie afb. 48 t/m 51), dan verwijdert u de kap middels een muntje bij de inkeping (B) (AXA) of bij de aan-uitschuifknop (Spanninga).

Let er altijd op dat u de batterijen plaatst op in het achterlicht aangegeven manier. Gebruik bovendien uitsluitend Alkaline batterijen. Die lekken namelijk niet waardoor beschadiging voorkomen kan worden.

Als uw achterlicht met de nieuwe batterijen niet brandt, dan zijn wellicht de contactpunten van de batterijen vuil geworden. Is dat ook niet het geval, raadpleeg dan uw Gazelle-specialist.



44 Gazelle SoloVision



45 Gazelle SoloVision

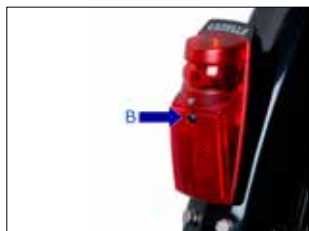

46 Gazelle LED XB & Gazelle nr. 7



48 AXA Spark



50 Spanninga O-GUARD



47 AXA Riff



49 AXA Spark



51 Spanninga O-GUARD

5. Remmen

Remmen zijn zeer belangrijk voor uw veiligheid. In dit hoofdstuk leest u alles wat u moet weten over het afstellen en onderhouden van uw remmen. Heeft u handremmen? Dan is de linkerhendel voor bediening van de achterste rem; met de rechterhendel bedient u de voorrem.

Let op

- Heeft u een fiets met voorvering? Als u hard remt dan zorgt de voorvering voor een voor- en neerwaartse beweging die met name in bochten gevaar kan opleveren. Dit effect wordt verminderd door zowel de voor- als de achterrem te gebruiken. Rem dus nooit alleen met de voorrem!
- Uw remmen hebben met vochtig weer een langere remweg, houd hier rekening mee!



5.1 Afstelling

Als u voelt dat u de handrem helemaal indrukt maar nog niet voluit remt, dan dient u de kabel aan te spannen via de stelschroef (**afb. 52, A**) bij de remgreep aan het stuur. Draai de stelschroef een paar slagen naar buiten. Draai vervolgens de contra-moer terug tegen de remgreep zodat de stelschroef niet losloopt tijdens het fietsen. Let erop dat de inkeping van de stelschroef naar beneden wijst, anders kan deze vollopen met regenwater.

Wilt u de positie van de remhendel ten opzichte van de handvatten verstellen? Gebruik het stelboutje (**afb. 52, B**) om de positie van de remhendel te wijzigen.

5.2 Onderhoud & reparaties

Functioneren uw remmen minder goed in de winter? Mogelijk vriezen uw remkabels vast. In dat geval moeten de kabels opnieuw gesmeerd worden. Dit is een specialistische klus; wij adviseren u dan ook hiervoor langs uw Gazelle-specialist te gaan.

V-brake

Het V-brake remsysteem is relatief eenvoudig: u remt door middel van de remblokjes die bij het indrukken van de rem tegen de velg aan drukken. Als u merkt dat het remvermogen van uw V-Brakes afneemt, dan kan het zijn dat uw remblokjes versleten zijn. Controleer de slijtage door te kijken of er nog groeven aanwezig zijn op de remblokjes. Zijn de blokjes tot op de bodem van de groeven afgesleten (tot ca. een halve millimeter) dan moeten ze worden vervangen.

Om de remblokjes te vervangen maakt u eerst de kabel **(A)** boven de rem los (zie afb. 53). Draai vervolgens de bout **(B)** los met een 5 mm inbussleutel. U kunt nu de remblokjes verwijderen en vervangen voor nieuwe. Zorg er voor dat u het juiste type remblok monteert! Koopt u de verkeerde blokken dan kunt u de velg beschadigen. Let erop dat u het linker remblokje aan de linkerkant monteert en de rechter aan de rechterkant.



Controleer na het vervangen van de remblokjes de afstand tussen de remblokjes en de velg. Is deze te groot, dan heeft u onvoldoende remkracht; is de afstand te klein dan kan de rem gaan aanlopen. Ga uit van een ideale afstand van 2 mm. Als de afstand groter is, dan kan deze verkleind worden door middel van de stelschroef **(A)** op de remhendel (zie afb. 52). Zorg ervoor dat de voorkant van de remblokjes iets dichterbij de velg zit dan de achterkant, anders gaat de rem piepen.

V-brakes kunnen zorgen voor slijtage aan de velgen. Dat effect wordt versneld door bijvoorbeeld zand of straatvuil. Reinig uw remmen daarom frequent, bijvoorbeeld door middel van water of een borstel, en laat uw Gazelle-specialist regelmatig controleren of uw velgen nog stabiel zijn of dat zij vervangen moeten worden.

Let op

V-brakes hebben een zeer krachtige werking. Rem daarom nooit alleen met de voorrem maar gebruik altijd voor- en achterrem samen! Sommige Gazelle V-brakes zijn uitgerust met een power modulator om de kracht iets geleidelijker te laten werken. Deze voorkomt dat de rem

direct krachtig aangrijpt en zorgt dus voor een kleine vertraging voordat de rem maximale kracht geeft.

Trommelremmen

De trommelrem is gemonteerd op de as van het wiel. Het remsysteem bestaat uit een met het wiel meedraaiende remtrommel; binnen de remtrommel bevinden zich twee remschoenen die niet met het wiel meedraaien. Als u remt dan worden de remschoenen tegen de trommel gedrukt; hierdoor wordt het wiel tot stilstand gebracht. Trommelremmen slijten na verloop van tijd. Dat merkt u doordat de remhendels bijna het stuur kunnen raken. Meestal volstaat het nastellen van de remmen. Duw de hevel (A) omhoog (zie afb. 54). Draai dan moer (B) zo ver aan dat de rem net aangrijpt; draai hem vervolgens een tikje terug zodat hij net niet afremt en het wiel vrijloopt. Knijp tijdens het afstellen de rem regelmatig krachtig in. Zorg ervoor dat de remkabel of -pen goed in de hevel valt zodat deze niet losschiet!

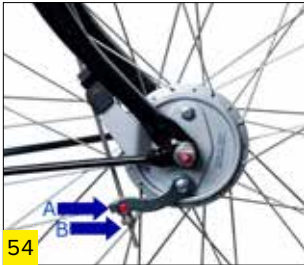

Til de fiets vervolgens op en draai het wiel rond. Als het wiel zonder haperingen rond blijft draaien, dan heeft u de rem goed afgesteld. Is dat niet het geval, dan zal het wiel abrupt stoppen. In dat geval moet u de moer weer een of meerdere slagen terugdraaien.

Als uw rem door middel van stangen wordt bediend dan kan dezelfde procedure worden gevolgd. U moet er dan alleen op letten dat u eerst de voorrem afstelt, voordat u met de achterrem begint.

De eventuele vervanging van de remschoen dient te worden overgelaten aan de Gazelle-specialist. Alleen hij kan nagaan welk type remschoen er moet worden gebruikt.

Rollerbrake

De rollerbrake (zie afb. 55) van Shimano is een soort trommelrem. De juiste afstelling bereikt u door de stelknoppen bij de naaf (A) en bij de remgreep aan het stuur (zie hoofdstuk 5.1, afb. 52) te verdraaien. Op de rollerbrake zit ook een smeernippel (B) voor het toevoegen van vet om de rem te smeren. Wij raden u aan hiervoor naar uw specialist te gaan. Wanneer u de rem verkeerd bijvult of het verkeerde smeermiddel gebruikt kunt u de rem namelijk ernstig beschadigen! Wilt u de rem toch zelf smeren, houd er dan



rekening mee dat u enkel speciaal Shimano rollerbrake vet mag gebruiken.

Hydraulische remmen

Gazelle-fietsen kunnen uitgerust zijn met hydraulische schijfremmen (afb. 56) of hydraulische velgremmen (afb. 57). De schijfrem bestaat uit 2 beweegbare remblokjes. Een afnemende remkracht kan duiden op lucht in de leidingen; u dient zich hiermee tot uw Gazelle-specialist te wenden.



Heeft u hydraulische velgremmen, controleer dan regelmatig de remblokjes. Wanneer de remblokjes tot de bodem van de groeven versleten zijn (tot ca. een halve millimeter) dan dienen deze vervangen te worden.



Draai eerst het bovenste boutje (A) van de bevestiging van de remcilinder met een torxsleutel 25 los verwijder dit. Draai vervolgens het onderste boutje (B) met dezelfde torxsleutel iets los zodat de remcilinder een kwartslag kan draaien. Nu kunt u het remblokje verwijderen en vervangen.

Nadat u de remblokjes heeft vervangen drukt u de remmen tegen de velg, zodat de remblokken parallel tegen de velg liggen. Controleer of de remblokken recht op de velg drukken. Let er ook op dat de remunits niet scheef staan, maar recht naar elkaar wijzen.

Knijp voorzichtig in de remgreep en draai de bouten aan wanneer de remblokken ongeveer 2 mm van de velg vandaan geduwd zijn. Let op de voorgeschreven aanhaalmomenten!

Let op

- Er mag geen olie, vet of was op de remschijven komen!
- Heeft u oliesporen op de hendels of leidingen, dan dient u zich zo snel mogelijk te wenden tot uw Gazelle-specialist. Dit kan namelijk wijzen op lekkage!

Terugtraprem

Als u merkt dat de kracht van uw terugtraprem afneemt, raadpleeg dan uw Gazelle-specialist. Het onderhoud en de eventuele reparatie van dit remsysteem is specialistisch werk, dat alleen door de vakman goed kan worden uitgevoerd.

6. Versnellingen

Gazelle-fietsen kunnen voorzien zijn van een Shimano, NuVinci of Sturmey-Archer versnellingsnaaf met 3, 7, 8 of 11 versnellingen, of een derailleursysteem. De versnellingen zijn bij aflevering vanzelfsprekend goed afgesteld. Na verloop van tijd kan het echter nodig zijn de versnellingen opnieuw af te stellen. In dit hoofdstuk leest u hoe u dit doet; tevens vindt u informatie over het onderhoud van uw versnellingen.

6.1 Afstelling versnellingsnaaf

Shimano (Nexus 3,7,8 en Premium 8, Alfine 8 & 11)

Zet de fiets eerst in de juiste versnelling (zie afb. 58):

Shimano Nexus 3 versnellingsnaven worden afgesteld in de tweede versnelling; alle Shimano 7-speed en 8-speed naven moet u in de vierde versnelling afstellen. Heeft u een Shimano 11-speed versnellingsnaaf? Dan stelt u af in de zesde versnelling.

Draai de pedalen enkele slagen zodat u er zeker van bent dat de naaf ook daadwerkelijk in de juiste versnelling staat. Controleer vervolgens of de gekleurde balkjes op de schakelunit (zie afb. 59 en 61) op één lijn staan. Is dat niet het geval, draai dan aan de stelschroef (A) aan de schakelunit (afb. 59) of aan de versteller (afb. 60) tot de balkjes op één lijn staan. Nu zijn uw versnellingen correct afgesteld.

NuVinci Harmony (automatisch) & Manual

In de automatische modus past het NuVinci Harmony systeem (zie afb. 62) automatisch de overbrengingsverhouding aan zodat u de gewenste cadans kunt vasthouden. U stelt de ideale cadans in door aan de handgreep te draaien. De blauwe led "RPM"-display geeft de cadansinstelling aan.

In de handmatige modus kunt u zelf schakelen met behulp van de "ride by wire"-technologie. De oranje "heuvel" op de leddisplay geeft aan dat hoe steiler de heuvel, hoe lichter de beste versnelling om te kunnen klimmen is.



Met de NuVinci Manual versteller (**zie afb.63**) kunt u genieten van traploos schakelen. U schakelt dus niet in sprongen (van 2 naar 3), maar heel geleidelijk. Dit heeft als resultaat dat u licht en moeiteloos schakelt en dat u in iedere situatie een ideale versnelling kunt kiezen. Ook heeft de NuVinci naaf een groter bereik dan vele traditionele schakelsystemen.

Let op

Merkt u dat u in de lichtste versnelling zwaarder trapt en/of in de zwaarste versnelling lichter? Uw bereik is dan minder geworden (**zie tabel 3, hoofdstuk 21**); de versnelling moet in dit geval via de stelschroef afgesteld worden. Het beste kunt u hiervoor naar uw specialist gaan, dit is namelijk een secuur werk.

Als het NuVinci Harmony systeem opnieuw is geïnstalleerd, of als het systeem niet consistent of zelfs onjuist werkt, moet u het systeem kalibreren. Zet hiertoe eerst het systeem aan. Fiets tijdens de gehele kalibratieprocedure rustig met de fiets.

Om het kalibreerprogramma te starten drukt u op de "modus"-knop (**afb. 62, A**) op de Harmony H8-controller en houdt deze vast totdat de achternaaf begint te schakelen (meestal 5-7 seconden). Laat de knoppen daarna los. Blijf licht doortrappen terwijl het systeem zelf meerdere malen van "laag" naar "hoog" schakelt en het kalibratieproces afrondt.

N.B.: de Harmony manual is niet te kalibreren.

Sturmey Archer

Heeft uw fiets een Sturmey Archer versnellingsnaaf, zet de versteller (**afb. 64**) dan in de middelste stand. Draai de pedalen vervolgens enkele slagen rond; zo weet u zeker dat de naaf ook in de middelste stand staat. Draai nu de moer (**A**) los, en verdraai de huls (**zie afb. 65**). Het eindvlak van de controlestift (**B**) moet gelijk zijn met het uiteinde van de as. U kunt dat zien door de opening van de asmoer. Draai vervolgens moer (**A**) weer vast. Door een paar maal te schakelen, en te kijken of de afstelling weer in de uitgangspositie terugkomt, kunt u controleren of de afstelling juist is. Als alles goed zit, kunt u het achterstukje van de kettingkast weer terugklikken.

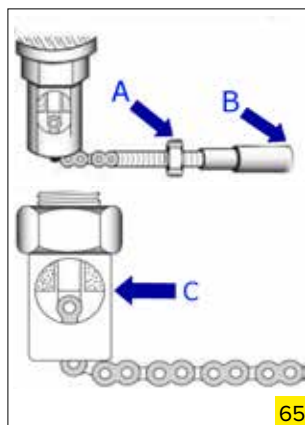

6.2 Onderhoud van de versnellingsnaaf

Schakelt uw fiets minder goed in de winter? Mogelijk vriezen uw versnellingskabels vast. In dat geval moeten de kabels opnieuw gesmeerd worden. Smeren van de kabels is een specialistische klus; wij adviseren u hiervoor langs uw specialist te gaan. Ook als de olie van de naaf zelf vervangen of gevuld moet worden dan is dit een klus voor uw Gazelle-specialist.



66

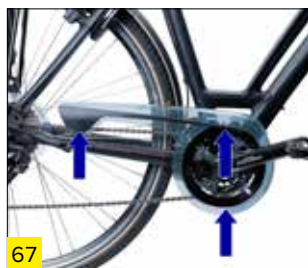

67



68

6.3 Bediening van de derailleurversnelling

Op de indicator geeft het hoogste getal de zwaarste overbrenging aan en het laagste getal de lichtste. De versteller die de voorderrailleur bedient (**A**) zit altijd links en de versteller van de achterderrailleur (**B**) rechts (zie afb. 66). Als u de versteller eenmaal indrukt of de positie verzet, dan schakelt u de voor- of achterderrailleur altijd één tandwiel voor- of achteruit. Bij het schakelen op een derailleurfiets moet u tijdens het schakelen doortrappen. Wel is het gewenst de pedaaldruk tijdens het schakelen te beperken.

6.4 Afstelling van de derailleur

Verwijder als eerste het kettingscherm door de 3 schroeven, aangegeven door blauwe pijlen (zie afb. 67), los te draaien.

Afstellen van de laagste versnelling voorderrailleur

Leg de ketting achter op het grootste, en voor op het kleinste kettingwiel. Zorg er door middel van stelschroef (afb. 68, A) voor dat de speling tussen de binnenkant van de kettinggeleider en de ketting maximaal een halve millimeter bedraagt.

Afstellen van de hoogste versnelling voorderrailleur

Leg de ketting achter op het kleinste, en voor op het grootste kettingwiel. Zorg er door middel van stelschroef (afb. 68, B) voor dat de speling tussen de binnenkant van de kettinggeleider en de ketting maximaal een halve millimeter bedraagt.

Afstellen van de middelste versnelling voorderaillieur

Leg de ketting achter op het grootste, en voor op het middelste kettingwiel. Met de stelschroef op de versteller op het stuur (zie afb. 60, hoofdstuk 6) kan de speling tussen de binnenkant van de kettinggeleider en de ketting op een halve millimeter worden afgesteld.

Afstellen van de hoogste versnelling achterderailleur

Voor het afstellen van de hoogste versnelling draait u aan de afstelschroef (afb. 69, A). Zorg ervoor dat de ketting op het buitenste tandwiel tje ligt en verdraai de stelschroef zodanig dat het geleidewiel tje, vanaf de achterzijde van de fiets gezien, hier recht onder komt te staan.



Afstellen van de laagste versnelling achterderailleur

Voor het afstellen van de laagste versnelling draait u aan de stelschroef (afb. 69, B). Zorg ervoor dat de ketting op het binnenste tandwiel tje ligt en verdraai de stelschroef zodanig dat het geleidewiel tje, vanaf de achterzijde van de fiets gezien, hier recht onder komt te staan. Controleer nu de tweede versnelling. Loopt de ketting aan tegen een naastliggend tandwiel tje dan kan dit nagesteld worden met kabelstelschroef (afb. 69, C). Bij sommige uitvoeringen zitten de afstelschroeven in een andere positie op de derailleur. Het afstellen gaat zoals hierboven beschreven.

Let op

De ketting moet zo veel mogelijk een rechte lijn volgen. Dat betekent dat het schakelen van sommige combinaties zinloos is en zorgt voor onnodige slijtage van ketting en kettingwielen. Als de ketting voor op het kleinste kettingwiel ligt, voorkom dan dat die achter op de kleinste twee kettingwielen rust. Licht de ketting voor op het grootste kettingwiel, voorkom dan dat die achter op de twee grootste kettingwielen ligt. Ook de combinatie van het middelste wiel voor en de kleinste of grootste kettingwielen achter is af te raden (zie afb. 70).



6.5 Onderhoud van de derailleur

De cassette brengt de draaiende beweging van de ketting over op het achterwiel. Die cassette kan bij onze derailleurfietsen 8, 9 of 10 tandwielletjes hebben. Door opgehoopt vuil of een slechte kettingspanning kunnen deze tandwielletjes snel slijten. Is dat het geval, dan kan de ketting beschadigd raken, of hinderlijk "doorslaan". Er zit in dat geval niets anders op dan de cassette te laten vervangen.

Goed en regelmatig onderhoud verlengt de levensduur van de cassette. Verwijder daarom regelmatig en zorgvuldig het vuil dat zich bij de cassette ophoopt. Het ergste vuil verwijdert u met een borstel, daarna kunt u er een speciale ketting- of derailleurreinigersvloeistof op loslaten. Let er daarbij ook op dat er geen vuil tussen de kransjes achterblijft. Dat kunt u het beste met een kwast verwijderen. Als de cassette na de schoonmaakbeurt goed is gedroogd, dan kunt u deze met derailleurolie invetten.

7. Ketting en beltdrive

7.1 Afstelling: spannen van de ketting

Om comfortabel te kunnen fietsen is het van groot belang dat de ketting de goede spanning heeft. Staat de ketting te strak dan kost het u extra kracht om de fiets in beweging te zetten. Bovendien loopt u het risico dat de wiellagers, de kettingwielen of de trapaslagers worden beschadigd. Staat de ketting te slap, dan bestaat de kans dat hij van de tandwielen loopt. Laat de kettingspanning regelmatig door uw Gazelle-specialist controleren. De Gazelle Flowline kettingkast (zie afb. 80 en 81, hoofdstuk 8) is voorzien van een automatische kettingspanner; deze hoeft u niet te spannen. Bij alle overige kettingkasten dient dit wel handmatig gedaan te worden.

Om de ketting te spannen draait u eerst de asmoeren (A) los. Door de moer (B) aan te draaien kan de ketting gespannen worden (zie afb. 71) Bij sommige modellen kunt u direct bij de ketting; bij andere fietsen moet u eerst het kapje van de kettingkast verwijderen. In hoofdstuk 8 (kettingkasten) leest u meer over de verschillende soorten kettingkasten en hoe u het kapje hiervan verwijdert. Als de ketting op de juiste spanning is gebracht hoeft u alleen nog maar de beide asmoeren (A) en de remarmbeugel (C) weer goed aan te draaien. Let er daarbij op dat het wiel volkomen recht staat en één lijn vormt met het voorwiel. Dat is het geval als de ruimte tussen het wiel en de achtersvork aan beide zijden gelijk is.

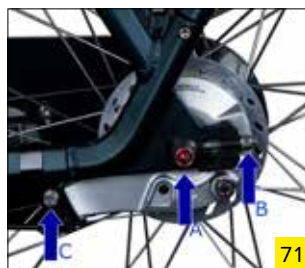

7.2 Onderhoud

Het is belangrijk dat de ketting (**afb. 72**) nu en dan schoon-gemaakt en gesmeerd wordt. Dit doet u als volgt: zorg dat het achterwiel van de grond is door de fiets op een bokje te plaatsen, op te hangen aan een haak of op zijn kop te zetten. Draai de trapper naar achteren en spuit de ketting op de achtertandwielen in met een ontvetter. Die zorgt voor een beschermend, vuilafstotend laagje. Smeer daarna de ketting in met dunne olie, teflon- of siliconenspray. Draai de ketting een paar keer rond, voor- en achteruit, zodat de olie zich goed verspreidt. Verwijder met een droge doek het overtollige smeermiddel.



73

7.3 Reparaties

Is uw ketting versleten en dus aan vervanging toe? Wij raden aan een ketting van hetzelfde merk en type te kopen. Let er in elk geval op dat de ketting evenveel schakels en de juiste schakeldikte heeft.

7.4 Afstelling beltdrive

Het beltdrivesysteem (**zie afb.73**) is geschikt voor alle soorten weersomstandigheden en is dan ook het hele jaar door te gebruiken. Zorg ervoor dat de riem niet vervormd wordt of onder spanning staat, bijvoorbeeld doordat er een object tegen de riem aan leunt wanneer u de fiets stalt. Een te lage riemspanning kan tot "overspringen" leiden. Tijdens het overspringen schuiven de tanden van de riem over de tandwielen en krijgt de fietser een gevoel van slippen. Het overspringen houdt een risico op letsel in. Een te hoge voorspanning kan door overbelasting tot grotere slijtage van de onderdelen leiden. Zo kunnen het trapas-lager en de laggers van de achternaaf beschadigd raken. De optimale riemspanning bedraagt ca. 75 N. Dit komt overeen met een doorbuiging van de riem van max. 25 mm bij een centrale, verticale belasting van 5 kg op het bovenste riemdeel. Voor het spannen van de beltdrive raden wij u aan naar uw Gazelle-specialist te gaan. Wilt u de beltdrive toch zelf spannen, raadpleeg dan de speciale beltdrive handleiding op www.gazelle.nl/service.

7.5 Onderhoud beltdrive

Om een lange levensduur van het systeem te bereiken, raden wij u aan het beltdrivesysteem periodiek te reinigen van stof en vuil. De tussenruimten van de tandwielverbindingen zijn zo gefreesd dat vuildeeltjes doorgaans uit de daarboven schuivende riemtand worden gedrukt. Toch kunnen compacte steentjes of takjes in het systeem worden ingeklemd. Residuen op de riem of aan de tandwielen kunnen leiden tot verhoogde slijtage en lawaai (bijv. piepen en kraken).

Droogreiniging

Zorg dat de riemtanden (**zie afb. 73**) en de tandprofielen van de beide tandwielen door middel van een handborstel van vuil ontdaan worden. Ingeklemd deeltjes of vast zittende steentjes kunt u voorzichtig loshalen bijvoorbeeld met een kleine schroevendraaier.

Natreiniging

Om hardnekkig vuil te verwijderen kunnen ook in de handel vrij verkrijgbare fietsreinigingsproducten (biologisch afbreekbaar) worden gebruikt, omdat de riem bestand is tegen zeep. Smit het aandrijfsysteem in, laat het even inwerken, gebruik dan een spons om schuim te verkrijgen en te reinigen. Een oude tandenborstel is bijzonder geschikt voor hardnekkig vuil in de tussenruimten op de riem- en tandwielen. Was het aandrijfsysteem vervolgens met veel water af.

Wanneer de geluidsontwikkeling ondanks een grondige reiniging nog steeds aanhoudt, kan de binnenzijde van de riem worden voorzien van een dunne laag droge siliconenspray. Deze beschermt tegen verdere inslagen, verbetert de glijeigenschappen van de riem en vermindert de geluidsontwikkeling.

Wilt u nog meer te weten komen over de werking, onderhoud en afstelling van de beltdrive? Raadpleeg dan de speciale beltdrive handleiding op www.gazelle.nl/service.

8. Kettingkast

Soms is het nodig om de kettingkast gedeeltelijk te verwijderen, bijvoorbeeld als u het achterwiel wilt uitnemen of wanneer u de ketting wil smeren. In dit hoofdstuk leest u hoe u dit bij de verschillende modellen kettingkasten doet.

Bij de Gazelle Next kettingkasten kunt u het kapje aan de achterzijde van de kast met de hand van de kettingkast af schuiven (**afb. 74 en 75**).



74

75 Next

Wanneer uw fiets is uitgerust met een Gazelle Linea kettingkast dan dient u met een schroevendraaier het eindkapje van het bovenste lipje los te klikken (**zie afb. 76 en 77**). Daarna kunt u met de hand het eindkapje losklikken bij de onderste lip. Vervolgens kunt u het kapje naar achteren schuiven.

De kettingkast van de Gazelle Balance is alleen in zijn geheel te verwijderen. Dit doet u door alle vier de schroefjes los te draaien (**zie afb. 78 en 79**). Vervolgens kunt u de gehele kettingkast van de fiets nemen.

Wanneer uw fiets is uitgerust met een Gazelle Flowline, Finura, Agudo, Xcero, Delgado of Cadena kettingkast dan kunt u het eindkapje demonteren door als eerste het schroefje met een schroevendraaier los te draaien (**zie afb. 80 t/m 87**). Trek aan de onderzijde het kapje met de hand verder los en schuif het kapje naar achteren.

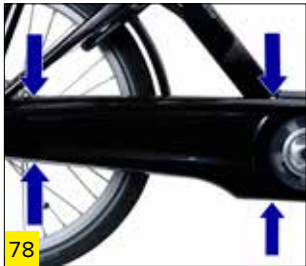

9. Trapas, cranks en pedalen

9.1 Onderhoud

De pedalen van uw fiets zitten met de cranks vast aan de trapas, die ook wel bracketas wordt genoemd. Hier heeft u eigenlijk geen omkijken naar. Zowel de trapas als de pedalen zijn “gesloten” gefabriceerd. Dat betekent dat u ze nooit hoeft te smeren.

Toch is het goed om af en toe wat aandacht aan deze onderdelen te besteden. Zo moeten de cranks goed vastzitten en mogen ze geen speling vertonen. Is dat wel het geval, dan zult u tijdens het fietsen een irritant krakend geluid horen of speling voelen. Bovendien kan een losse crank de trapas onherstelbaar beschadigen. De pedaal-lagers mogen wel een beetje speling hebben. Dat komt omdat de pedaalas door de kracht die erop wordt uitgeoefend na verloop van tijd een beetje zal buigen.

Als de pedalen of de cranks verbogen of beschadigd zijn, bijvoorbeeld door een val, dan zullen ze vervangen moeten worden. Als u ze terugbuigt kan de materiaalstructuur namelijk zodanig veranderen dat het mogelijk is dat ze op een later tijdstip spontaan zullen breken.

9.2 Reparaties

Wilt u de pedalen vervangen? Dan kunt u deze losmaken (zie afb. 88 en 89) met de moer (A) (15 mm steeksleutel) of de inbusmoer (B) (6 mm inbussleutel). De pedalen moeten wel aan de goede kant worden gemonteerd. Daarom zijn ze gemerkt met L en R. Als u de pedalen goed plaatst, draait u ze in de richting van het voorwiel vast en in de richting van het achterwiel los.

Let op

Bij nat weer kunnen uw pedalen glad worden, ook als u antislippedalen heeft.

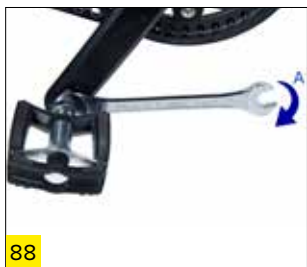

88



89

10. Fietsstandaard

Een deel van de Gazelle-fietsstandaards is in hoogte verstelbaar. U verstelt de standaard via de knop **(A)** (zie afb. 90 t/m 92) of de schroef/schroeven **(B)** (CL-KA63, Atran/Velo en Power Click, zie afb. 93 t/m 97). Druk de knop in of draai de schroef/schroeven los; hierna kunt u de hoogte aanpassen. Heeft de standaard schroeven dan draait u deze nadat u de standaard heeft veresteld weer vast.

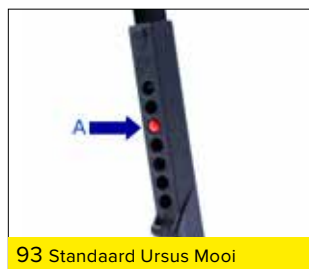
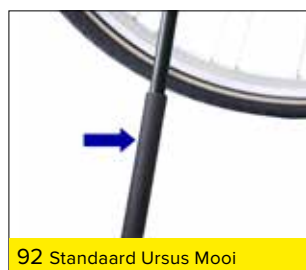
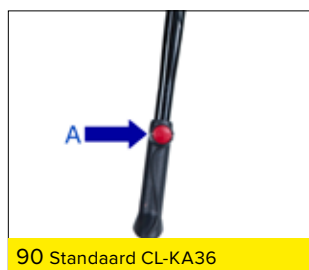

11. Wielen

11.1 Afstelling

Sommige Gazelle-modellen zijn voorzien van wielnaven met snelsluiting ofwel quick release (**zie afb. 98**). Om te voorkomen dat de wielen los gaan zitten moet de snelsluiting goed op spanning zijn. Om deze aan te passen zet u de hefboom open. Draai vervolgens de moer aan de andere kant van de as met de hand aan, totdat deze net vast zit. Haal tot slot de hefboom over zodat deze gesloten is (**zoals op afb. 98**). Alleen op deze wijze zitten de wielen goed vast. Let op dat u niet te veel voorspanning geeft want dan kan de as van de snelspanner breken.



11.2 Reparaties

Als er een slag in uw wiel zit, raden wij u aan om zo snel mogelijk de Gazelle-specialist in te schakelen. De reparatie van een wiel is namelijk specialistisch werk. Hetzelfde geldt voor het repareren van een gebroken spaak. Als er een spaak gebroken is kan het wiel vervormen waardoor de kans groot is dat er nog meer spaken zullen breken.

De naaf is het hart van het wiel. Als er speling in het wiel zit, of als de wielen zwaar lopen, dan is dat vrijwel altijd het gevolg van een probleem met de wielnaven. Bezoek in dat geval direct uw Gazelle-specialist, alleen die is in staat dit probleem snel en deskundig te verhelpen.

Controleer regelmatig of de velg niet te ver versleten is. Een ingesleten velg is uitgehold; u kunt dit nakijken door een lineaal tegen de zijkant van de velg te leggen. Bij twijfel adviseren wij u de velg door uw Gazelle-specialist te laten controleren.

11.3 Verwijderen van het wiel

Voorwiel

Is uw fiets uitgerust met een quick release snelsluiting (**zie afb. 98**), dan kunt u op zeer eenvoudige wijze de wielen uit de fiets nemen. Als u de hendel van de spanner

overhaalt, en de voornaaf uitvalbeveiliging verwijdert, dan valt het wiel er vanzelf uit. V-brake remmen (zowel regulier als hydraulisch) moeten geopend worden bij demontage van voor- en achterwiel (**zie hoofdstuk 5, remmen**). Als u het wiel er vervolgens weer in wilt zetten, let er dan op dat de spanknop voldoende spanning heeft. Daarmee voorkomt u dat het wiel uit de vork los kan raken.

Bij fietsen zonder quick release dient u simpelweg de asmoeren los te draaien.

Achterwiel

Wanneer uw fiets een kettingkast heeft dan begint u in de meeste gevallen met het verwijderen van de achterkap van de kettingkast. Heeft u een Gazelle Balance kettingkast dan moet deze in zijn geheel verwijderd worden. Zie hoofdstuk 8 (kettingkast) voor meer informatie over het verwijderen van de achterkap of de kettingkast. Heeft u een lakdoek dan maakt u het achterste knoopje los om zo de lakdoek open te klappen.

Als uw fiets is uitgerust met een Sturmey-Archer 3 versnellingsnaaf dan kunt u de naaf loskoppelen door de verbinding tussen kabel en kettinkje los te draaien. Heeft u een Shimano Nexus 3 versnellingsnaaf, dan kunt u met bout de schakelunit van de naafas halen.

Draai nu de moeren van de wielas (**A**), de kettingspanners (**B**) en de remarm (**C**) los (**zie afb. 99**). Druk dan het wiel tot het einde van de gleuf naar voren. U kunt nu de ketting van het tandwiel halen. Als u het wiel vervolgens weer naar achteren trekt, kunt u het uit het frame laten zakken.

Als u het achterwiel weer in het frame wilt plaatsen volgt u bovenstaande instructies in omgekeerde volgorde. Voor het correct afstellen van de versnellingsnaaf verwijzen wij u naar de instructies in hoofdstuk 6 (versnellingen).

Als uw fiets voorzien is van een Shimano 7, 8 of 11 versnellingsnaaf, dan werkt de demontage van het achterwiel iets anders. Zet de achternaaf in de eerste versnelling. Maak bij de bracket en de onderbuis de versnellingskabel los. U kunt nu het wiel zo'n vijf centimeter naar achteren trekken. Draai vervolgens de moeren van de wielas (**A**), de ket-

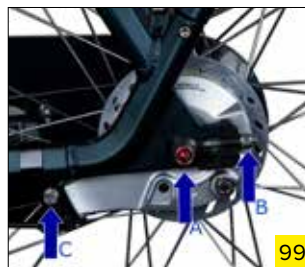

tingspanners **(B)** en de remarm **(C)** los **(afb. 99)**. Druk daarna het wiel tot het einde van de gleuf naar voren en haal de ketting van het tandwiel. Trek het wiel vervolgens weer naar achteren, om het uit het frame te kunnen laten zakken. Het wiel is nu verwijderd. Als u de borgring (aan de andere zijde van het wiel) linksom draait, kunt u nu tevens de schakelunit verwijderen. Laat de kabel aan de schakelunit zitten, anders bent u de juiste afstelling kwijt.

Als u het achterwiel weer terug wilt plaatsen, volg dan bovenstaande instructies in omgekeerde volgorde. Let er bij de plaatsing van de schakelunit op dat de gele markeringsstippen op de naaf en de schakelunit tegenover elkaar liggen.

12. Banden

12.1 Onderhoud

Het is aan te raden de bandenspanning regelmatig te controleren. Harde banden hebben veel minder rolweerstand dan zachte banden, waardoor u lichter fietst. Uw fiets luistert bovendien beter naar de rem- en stuurbewegingen die u maakt. Te zachte banden slijten voorts sneller en raken eerder lek. Ook kan de velg sneller slijten bij een te lage bandenspanning.

Als u de banden met de duimen nog maar een klein beetje kunt indrukken, dan zit er voldoende lucht in. Heeft u een fietspomp met een drukmeter dan kunt op de zijkant van de band de aanbevolen luchtdruk aflezen. Een fietsband van een gewone fiets moet een spanning hebben van 3,5 tot 6 bar. De exacte voorgeschreven bandenspanning staat op uw fietsband.

Als u uw Gazelle langere tijd niet gebruikt, bijvoorbeeld in de winter, dan kan dat nadelige effecten hebben op uw banden.

Controleer regelmatig het profiel van uw buitenbanden. Is het profiel bijna volledig weg, of ziet u op sommige plekken het canvas door de band, dan moet deze nodig vervangen worden. Ook als u scheurtjes in de band ziet of beduidend vaker lekrijdt kan het zijn dat u toe bent aan een nieuwe buitenband. In hoofdstuk 12.2 leest u hoe u de buitenband van het wiel kan halen. Om de band te vervangen dient u het wiel los te maken; in hoofdstuk 11.3 wordt uitgelegd hoe u dit doet.



12.2 Reparaties

Als uw band leeg loopt, controleer dan eerst of het ventiel stuk is. Bevochtig hiertoe de ventielopening met water. Als er belletjes ontstaan, dan is het ventiel lek. Probeer eerst of het probleem verholpen wordt door het reinigen van het ventiel. Helpt dit niet, dan moet het ventiel vervangen worden.

Is het ventiel in orde, maar blijft de band leeg lopen, dan zit er een lek in de band. Om het lek te dichten verwijderd u als eerst het ventiel en de velgmoer (zet hiertoe de fiets op de kop). Druk de rand van de buitenband naar het midden van de velg en druk de eerste bandenlichter tussen de buitenband en de velg. Let u er daarbij op dat de binnenband niet bekneld raakt om nieuwe lekken te voorkomen. Plaats nu de tweede bandenlichter vlak naast de eerste en schuif deze tot circa een handbreedte afstand. Herhaal dit met de derde. Verwijder de tweede bandenlichter vervolgens (als die niet zelf al gevallen is) en plaats deze naast de derde. Ga zo door tot u de buitenband vrij heeft gemaakt van de velg.

Druk nu de ventielhouder naar buiten, en haal de binnenband uit de buitenband. Bevestig het ventiel weer aan de binnenband en pomp deze op. Als er een groot gat in de band zit, dan zult u de lucht onmiddellijk horen ontsnappen. Een klein lek kunt u opsporen door de band in een bak water te houden. Als u het lek heeft gevonden markeer dan de plek op de band met een pen. Laat de band leeglopen en droog hem af.

Maak de plek rond het gat goed schoon met een stukje schuurlinnen. Smeer er vervolgens een niet al te dikke laag solutie op, en laat deze enkele minuten drogen (volg de gebruiksaanwijzing van de solutie). Knip een plakker in het juiste formaat uit en plak deze op het gat. Druk de plakker stevig aan en houd even vast. Laat enkele minuten drogen. Controleer nu de buitenband op scherpe onderdelen (glas, spijkers e.d.) en verwijder deze om nieuwe lekken te voorkomen. Om te verifiëren of het lek gedicht is kunt u de band weer oppompen en door het water halen. Is het lek verholpen, leg dan de band weer op de velg. Plaats eerst het ventiel door het gat in de velg. Plaats dan de rest van

de binnenband; zorg ervoor dat deze nergens dubbel of gedraaid ligt. Blaas hem eventueel een beetje op. Let er ook op dat het velglint goed in het midden ligt, want dat beschermt de binnenband tegen de spaken.

Leg de buitenband nu vanaf het ventiel weer om de velg door deze in de velg te drukken (dit kan bij het laatste stuk redelijk wat kracht vereisen). Houd de ventielhouder zoveel mogelijk naar binnen gedrukt, dat zorgt ervoor dat de binnenband mooi op zijn plaats komt te liggen. Druk de buitenband weer in de velg. Gebruik géén bandenlichter bij het terugplaatsen van de buitenband: het risico bestaat dat u dan de binnenband weer lek prikt!

Is ook de buitenband goed geplaatst, pomp dan de band op en draai vervolgens de ventielmoer stevig vast. Draai het stofdopje op het ventiel en u bent klaar.

Als het gat in uw binnenband te groot is om nog te kunnen herstellen, dan is het noodzakelijk om de band te vervangen. Hiertoe moet u het wiel verwijderen. In hoofdstuk 11.3 leest u hoe u dit doet.

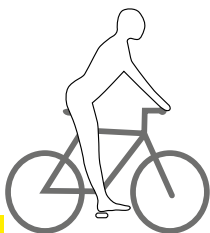

101

13. Zadel

Het zadel is een belangrijk onderdeel van uw fiets. Er zijn diverse soorten zadels: voor een racefiets is het zadel hard en smal, het zadel van een comfortabele fiets is breder en zachter. Op veel modellen zijn gelzadels gemonteerd. Deze zadels kunnen vervormen en verdelen de druk van het zitvlak gelijkmatig over het zadel. Gelzadels mogen niet te lang in de felle zon staan; de vulling kan dan namelijk te warm worden.

Afstelling

U kunt de ideale hoogte van uw zadel het beste testen door plaats te nemen op de fiets. De tenen van uw ene voet moeten de grond kunnen raken en met de hak van uw andere voet rust u op het pedaal dat in de laagste stand staat. Uw been is dan bijna helemaal gestrekt, maar voelt nog wel ontspannen aan (**zie afb. 101**). Rust u met de bal van de voet op de pedaal dan is uw been licht gebogen. Indien u met uw beide voeten de grond kunt raken dan staat het zadel te laag. Rijdt u vaak lange, sportieve ritten, dan kunt u de punt van het zadel het beste wat naar beneden richten. Als u vooral korte fietstochten maakt, dan is het vaak prettiger om rechtop te zitten en het zadel een beetje omhoog te richten.



102



103



104

Als u het zadel in hoogte wilt verstellen (**zie afb. 102 t/m 107**) dan hoeft u alleen de bout (**A**) (13 mm steeksleutel) of de inbusbout (5 mm; 4 mm bij Ultimate modellen) aan de kant waar de ketting loopt los te draaien. U kunt het zadel dan naar wens verzetten. Daarna draait u de bout weer stevig aan. Middels de bout (**B**) kunt u het zadel naar voren of naar achteren verstellen en de hoek van het zadel instellen (**C**). U gebruikt voor deze beide bouten een 5 mm inbussleutel.



105

Heeft u een verende zadelpen (**afb. 106 t/m 108**)? Pas de zijdelingse speling aan met de inbusbout (**D**) met een 4 mm inbussleutel. Onderin de zadelpen (**afb. 108, E**) kunt u met een inbussleutel (6 mm) de stugheid van de vering instellen. Met de klok meedraaien zorgt voor een grotere veerspanning, draait u de andere kant op dan maakt u de spanning lichter.

Let op

- Dat u alle bouten met de voorgeschreven aanhaalmomenten vastzet (zie hoofdstuk 21, tabel 1). Doet u dit niet dan kan uw zadel tijdens het rijden plotseling verschuiven!
- Het verstellen van het zadel mag nooit tijdens het fietsen gebeuren!
- Zet uw zadel niet te hoog. De min-aanduiding op de zadelpen mag niet boven de zadelbuis uitkomen. Als u het zadel te hoog plaatst kan de zadelpen buigen of breken!



106



107



108

14. Frame

Goed onderhoud verlengt de levensduur van uw nieuwe Gazelle-fiets. Daarom is het verstandig haar regelmatig te (laten) controleren en goed schoon te houden. U kunt het beste een niet al te harde borstel of kwast gebruiken. Daarmee kan het ergste vuil worden verwijderd. Pas wel op voor krassen! Met een schone doek, of liever nog een flanellen poetslap, kunt u dan het overgebleven vuil weghalen.

Maak uw fiets van boven naar onderen schoon met een borstel en een warm sopje. Behandel de ketting met een oude tandenborstel. Vergeet niet het vuil onder de spatborden te verwijderen. Spoel de fiets vervolgens af met een tuinslang. Gebruik geen sproeikop met sterke straal of een hogedrukreiniger! Hiermee spuit u namelijk water in de lagers van de versnellingsnaaf, trapas, vering, etc. Laat de fiets goed drogen.

Als het nodig is om uw fiets op de kop te zetten, zorg dan dat u de bedieningselementen die op of aan het stuur zitten niet beschadigen, en verwijder voordat u de fiets gaat schoonmaken losse onderdelen zoals tassen.

Lakwerk

Elke Gazelle-fiets heeft maar liefst vier lagen lak. De buitenste laag wordt gevormd door een milieuvriendelijke, keiharde, blanke poedercoating. Deze biedt optimale bescherming tegen beschadigingen. Maar ondanks het feit dat deze laag goed bestand is tegen chemicaliën, is het raadzaam bij het schoonmaken zorgvuldig te werk gaan. Maak bijvoorbeeld geen gebruik van zogenaamde alkalische middelen, als ammonia of soda. Ook producten waarin florides, chlorides of sulfaten zijn verwerkt kunt u beter niet gebruiken. Deze kunnen namelijk de laklaag aantasten, waardoor deze bijvoorbeeld zijn glans verliest.

U kunt het lakwerk het beste schoonhouden met een zachte doek en schoon, warm water. Eventueel kunt u daar nog een mild werkende, vloeibare zeep aan toevoegen.

Let op

Gebruik nooit een hogedrukreiniger! De stoom- of waterstraal kan namelijk doordringen tot in de lagers of het veersysteem en daar het vet of de olie die essentieel zijn voor uw fiets wegblazen.

Verchromde delen

Verchromde delen en ongelakte delen (bijvoorbeeld het stuur, de naven, de cranks of de zadelpen) kunt u het beste geregeld licht invetten met zuurvrije vaseline. Dit vormt een beschermend laagje tegen water, vuil en zout. Zo wordt voorkomen dat deze onderdelen gaan roesten.

Veel onderdelen van uw fiets, zoals de meeste bouten en moeren, zijn gemaakt van roestvast staal. Dat is beter bestand tegen de invloed van het weer dan bijvoorbeeld verchromde of verzinkte onderdelen. Als u zo nu en dan de roestvaststalen onderdelen licht invet met zuurvrije vaseline voorkomt u dat ze op termijn gaan roesten. Als er desondanks roestvlekjes ontstaan, dan kunt u deze eenvoudig wegpoetsen.

15. Elektrische fietsen

Raadpleeg altijd de gebruikershandleiding van het elektrische systeem alvorens u de fiets gaat gebruiken. Hierin staan belangrijke veiligheidsvoorschriften en garantietermijnen die betrekking hebben op het specifieke systeem van uw fiets. U krijgt een snelstart-handleiding standaard meegeleverd bij uw elektrische fiets. Tevens kunt u een uitgebreide handleiding digitaal terugvinden op onze website (zie www.gazelle.nl/service).

16. Kinderzitjes

Wanneer u een kinderzitje wilt gebruiken dan zijn er een aantal zaken waarmee u rekening moet houden. Wilt u een kinderzitje voorop de fiets monteren, kies dan voor een model met stuurpenbevestiging. Wij raden het af om een zitje te monteren dat aan het stuur zelf bevestigd wordt. De huidige modellen zijn namelijk uitgerust met aluminium stuur, en deze sturen zijn niet geschikt voor bevestiging van een kinderzitje.

Kiest u voor een achterzitje, dan is het belangrijk rekening te houden met de maximale belasting van het achterrekje. Eventueel kunt u, wanneer u meer gewicht wil vervoeren, een zitje monteren met een zadelsbuisbevestiging. Vervoer kinderen enkel in een EN 14344 goedgekeurd kinderzitje. Indien u nog twijfelt over het exacte type en/of merk zitje, win dan advies in bij uw Gazelle-specialist.

Let op

- Het vervoeren van een ander persoon is alleen binnen het kader van de toepasselijke wettelijke bepalingen toegestaan.
- Dek eventuele blootliggende schroefveren onder het zadel af om te voorkomen dat de vingers van het kind hiertussen klem komen te zitten.

17. Vervoer op de auto

Maak altijd gebruik van een goedgekeurde fietsdrager om schade aan uw fiets tijdens het vervoer te voorkomen. Uw Gazelle-specialist kan u hierin adviseren.

Controleer voor vertrek of er tijdens de reis geen onderdelen los kunnen raken. Denk hierbij bijvoorbeeld aan de fietspomp, bidons of fietstassen. Verwijder deze onderdelen dan ook altijd voordat u uw fiets op de fietsendrager plaatst.

Ga bij aankomst na of er geen onderdelen los zijn gaan zitten of misschien beschadigd zijn geraakt.

Maak gebruik van een fietsdrager met een bevestiging aan het frame, dit zorgt voor meer stabiliteit tijdens het transport dan wanneer uw fiets wordt bevestigd aan de cranks. Zorg ervoor dat de fiets de wettelijke verlichting van de auto niet bedekt.

Let op

Zorg dat de automatische verlichting is uitgeschakeld, zodat deze tijdens de reis niet kan gaan branden. Dat zou uw medeweggebruikers namelijk op een verkeerd spoor kunnen zetten.

18. Accessoires

Bent u op zoek naar accessoires voor uw fiets zoals fietstassen, mandjes en andere zaken? Meer informatie hierover vindt u op onze website www.gazelle.nl.

19. Diefstalpreventie

Bijna alle Gazelle-fietsen worden geleverd met een ART goedgekeurd veiligheidsslot. Daarnaast is het frame van elke fiets voorzien van een uniek framenummer. Dit nummer vindt u op de fiets zelf en op de aankoopnota die u van uw Gazelle-specialist heeft ontvangen. Hierop staat tevens het unieke sleutelnummer vermeld. Heeft u uw fietssleutel heeft verloren dan kunt u een nieuwe sleutel bestellen via het sleutelnummer. Mocht uw fiets worden gestolen dan kunt u deze op basis van het framenummer gestolen melden in het fietsdiefstalregister: <https://fdr.rdw.nl>. Doet u aangifte bij de politie, geef dan ook het framenummer door. Om diefstal te voorkomen is het verstandig om uw fiets altijd op slot te zetten en de (reserve-)sleutels veilig op te bergen. Tevens raden wij aan om altijd een extra kettingslot te gebruiken.

20. Benaming onderdelen

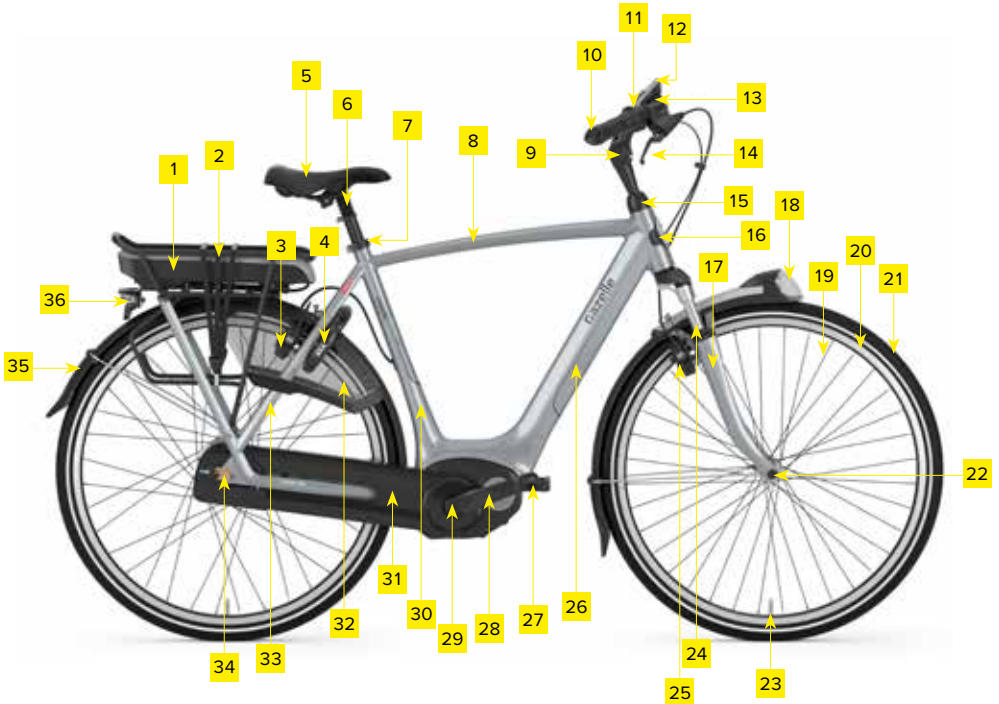

Orange C330 HMB

1. Batterij incl. laadstation*	13. Stuurbocht	25. Voorrem
2. Snelbinders	14. Remhandgreep	26. Onderbuis
3. Achterrem	15. Balhoofdstel	27. Pedaal
4. Slot	16. Balhoofdplaatje	28. Crank
5. Zadel	17. Voorvork	29. Trapas
6. Verende zadelpen*	18. Geïntegreerd voorlicht*	30. Zitbuis
7. Zadelklem	19. Spaak	31. Kettingkast
8. Bovenbuis	20. Velg	32. Jasbeschermer
9. Stuurpen	21. Band	33. Staande achtervork
10. Handvat	22. Voornaaf	34. Achternaaf
11. Versnellingsbediening	23. Ventiel	35. Spatbord
12. Display	24. Verende voorvork*	36. Achterlicht

*Afhankelijk van het model

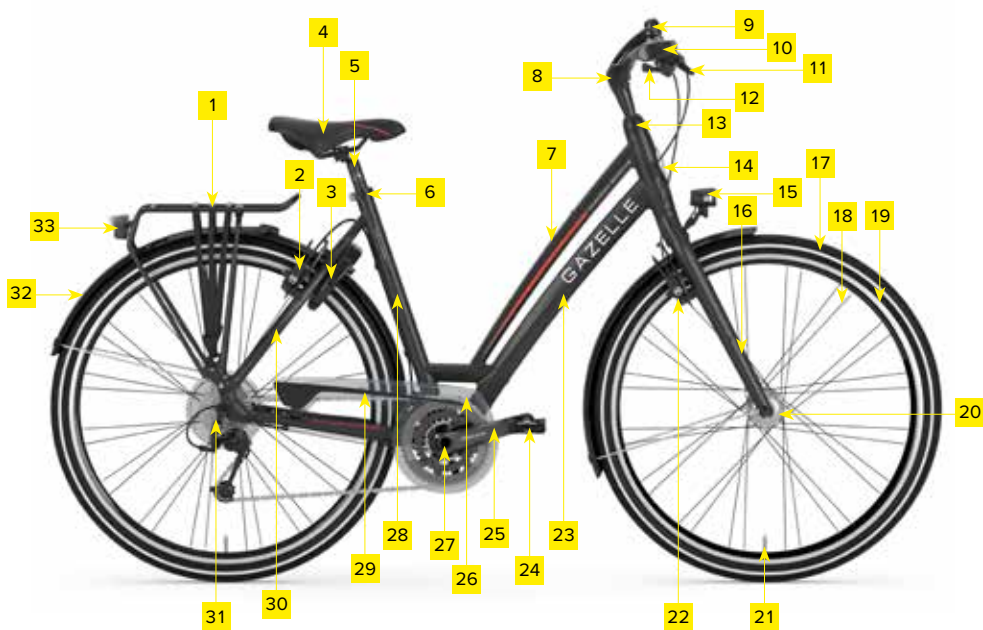

Gazelle

Chamonix S30

1. Snelbinders	13. Balhoofdstel	25. Crank
2. Achterrem	14. Balhoofdplaatje	26. Voorderailleur*
3. Slot	15. Voorlicht	27. Trapas
4. Zadel	16. Voorvork	28. Zitbuis
5. Zadelpen	17. Band	29. Kettingscherm
6. Zadelklem	18. Spaak	30. Staande achtervork
7. Bovenbuis	19. Velg	31. Achterderailleur*
8. Stuurpen	20. Naaf	32. Spatbord
9. Bel	21. Ventiel	33. Achterlicht
10. Handvat	22. Voorrem	
11. Remhandgreep	23. Onderbuis	
12. Versnellingsbediening	24. Pedaal	

*Afhankelijk van het model

21. Tabellen

21.1 Aanhaalmomenten

De bouten en moeren op uw fiets hebben elk een voorgeschreven aanhaalmoment. De Gazelle-specialist beschikt hiervoor over special gereedschap. Indien u zelf de fiets onderhoudt kunt u met een momentsleutel de voorgeschreven aanhaalmomenten bereiken. Zie hiervoor de onderstaande tabel.

TABEL MET AANBEVOLEN AANHAALMOMENTEN		
Stuurplugbout		12 – 15 Nm
Expanderbout met schuine klos		10 – 12 Nm
Moer voor zadelpenbout M8		15 – 20 Nm
Moer voor zadelpenbout M6 binnenzeskant		12 – 15 Nm
Crank met vierkant	- Staal	30 – 40 Nm
	- Aluminium	20 – 25 Nm
	- Shimano	35 – 45 Nm
Balhoofdmoer		18 – 23 Nm
Dynamo		8 – 10 Nm
Naafmoeren voorwielen		20 – 27 Nm
Naafmoeren achterwielen Sturmey Archer		20 – 27 Nm
Naafmoeren achterwielen		20 – 27 Nm
Naafmoeren achterwielen voor derailleursystemen		35 – 45 Nm
Naafmoeren		30 – 35 Nm
Naafmoeren Shimano		30 – 45 Nm
Handvatten		max. 5 Nm
Moeren binnenbalhoofdbuisveren		5,9 Nm

21.2 Afgelegde afstand per omwenteling

In deze tabel ziet u per versnellingsnaaf hoeveel meter er bij één volledige trapomwenteling in een bepaalde versnelling wordt afgelegd. De bovenste rij staat voor het aantal tanden op uw voor- en achtertandwielen; de verticale linkerrij geeft het verzet weer. Heeft u bijvoorbeeld een 3-speed naaf dan legt u wanneer u in de 2e versnelling fietst 4,4 meter per omwenteling af.

AFGELEGDE AFSTAND PER OMWENTELING				
Kettingwielverhouding	38-19	38-18	38-18	42-20
Wielmaat	28	28	28	28
Versnellingen	3-speed	7-speed	8-speed	11-speed
1	3,23	2,78	2,32	2,12
2	4,40	3,26	2,83	2,74
3	5,98	3,71	3,29	3,09
4		4,35	3,74	3,53
5		5,04	4,40	4,00
6		5,87	5,38	4,56
7		6,80	6,24	5,19
8			7,11	5,87
9				6,70
10				7,58
11				8,65

21.3 Versnellingsbereik NuVinci

Het versnellingsbereik van de NuVinci naven is groter dan dat van de Nexus naven. Dit betekent dat de NuVinci naaf een lichtere lichtste en een zwaardere zwaarste versnelling heeft ten opzichte van een Nexus naaf. Hoe groter het versnellingsbereik hoe langer je op lagere snelheid een lichtere versnelling kunt schakelen en op hogere snelheid door kan blijven trappen zonder dat je de trappers heel snel rond hoeft te trappen. Zo heeft de N380 een 2 keer zo zware zwaarste versnelling als de Nexus 3 naaf. Als we het vergelijken met een Nexus 8 dan kan de NuVinci naaf één versnelling lichter en één versnelling zwaarder schakelen.



22. Contactgegevens

Heeft u nog vragen naar aanleiding van deze handleiding? Neem dan contact op met ons Customer Service Center:

Koninklijke Gazelle N.V.

Postbus 1
6950 AA Dieren
T 0900 - 70 70 707 (lokaal tarief)
M klantenservice@gazelle.nl
I www.gazelle.nl

Wilt u onze fietsen eens uittesten? Breng dan een bezoek aan ons Gazelle Experience Center! In het Gazelle Experience Center staan al onze huidige modellen. U kunt hier diverse proefritten maken en u laten adviseren over het type fiets wat het beste bij u past.

Gazelle Experience Center

Nijkerkerstraat 17
3821 CD Amersfoort
T 033 - 253 35 70

Gazelle E-bike Testcentrum

Havenweg 23
5145 NJ Waalwijk
T 033 - 253 35 70

Gazelle E-bike Testcentrum

Helsingborgweg 2
9723 HN Groningen
T 033 - 253 35 70

I www.gazelle.nl/experience-center

Tenslotte

In dit boekje hebben we u uitgelegd hoe u zo lang mogelijk plezier kunt hebben van uw nieuwe Gazelle-fiets en hoe u het onderhoud en eventuele kleine reparaties zelf kunt uitvoeren. Neem daarbij echter geen onnodige risico's.

Als u een en ander toch iets te technisch vindt of als u uw eigen vaardigheden niet helemaal vertrouwt, ga dan naar uw Gazelle-specialist. Die heeft alle deskundigheid in huis om uw fiets in topconditie te houden.

Disclaimer

Vanzelfsprekend heeft Gazelle deze handleiding met grote zorgvuldigheid samengesteld. Aansprakelijkheid als gevolg van druk- en zetfouten is echter uitgesloten.

Uitgegeven & copyright: Koninklijke Gazelle N.V.

Koninklijke Gazelle N.V.

Wilhelminaweg 8
6951 BP Dieren

Postadres

Postbus 1
6950 AA Dieren
Nederland
www.gazelle.nl

GAZ_ALG_NL_171

Je blijft fietsen |

KONINKLIJKE
Gazelle

